

Information

Power Parts

62012020000

07. 2010

3.211.548



*KTM Sportmotorcycle AG
Stallhofnerstraße 3
A-5230 Mattighofen
www.ktm.com*

KTM **POWERPARTS**

Danke, dass Sie sich für KTM Power Parts entschlossen haben.

Alle unsere Produkte wurden nach den höchsten Standards entwickelt und gefertigt, unter Verwendung der besten verfügbaren Materialien.

KTM Power Parts sind rennerprobt und gewährleisten ultimative Performance.

KTM KANN NICHT VERANTWORTLICH GEMACHT WERDEN FÜR FALSCHES MONTAGE ODER VERWENDUNG DIESES PRODUKTS. Bitte befolgen Sie die Montageanleitung. Fachmännische Beratung und korrekte Installation der KTM PowerParts durch einen autorisierten KTM Händler sind unerlässlich, um das Optimum an Sicherheit und Funktionalität zu gewährleisten.

Danke.

Thank you for choosing KTM Power Parts!

All of our products are designed and built to the highest standards using the finest materials available.

KTM Power Parts are race proven to offer the ultimate in performance.

KTM WILL NOT BE HELD LIABLE FOR IMPROPER INSTALLATION OR USE OF THIS PRODUCT. Please follow all instructions provided. Professional advice and proper installation of the KTM PowerParts by an authorized KTM dealer are essential to provide maximum safety and functions.

Thank you.

Grazie per aver deciso di acquistare un prodotto KTM Power Parts.

Tutti i nostri prodotti sono stati sviluppati e realizzati secondo i massimi standard e con l'impiego dei migliori materiali disponibili.

Le KTM Power Parts sono collaudate nelle competizioni ed assicurano altissime prestazioni.

KTM NON PUÒ ESSERE RESA RESPONSABILE PER UN MONTAGGIO O USO IMPROPRIO DI QUESTO PRODOTTO. Per favore osservate le istruzioni nel manuale d'uso. Al fine di garantire la massima sicurezza e il corretto funzionamento, è indispensabile farsi consigliare da persone esperte e competenti e far eseguire l'installazione delle KTM PowerPart presso i concessionari KTM autorizzati.

Grazie.

Nous vous remercions d'avoir choisi KTM Power Parts.

Tous nos produits ont été développés et réalisés selon les plus hauts standards et en utilisant les meilleurs matériaux disponibles.

Les Power Parts de KTM ont fait leurs preuves en compétition et garantissent les meilleures performances.

LA RESPONSABILITÉ DE KTM NE SAURAIT ÊTRE ENGAGÉE EN CAS D'ERREUR DANS LE MONTAGE OU L'UTILISATION DE CE PRODUIT.

Il convient de respecter les instructions de montage.

Le conseil spécialisé et l'installation dans les règles de l'art des PowerParts KTM par un concessionnaire KTM agréé sont indispensables pour assurer un maximum de sécurité et de fonctionnalité.

Merci.

Gracias por haberse decidido por el Power Parts KTM.

Todos nuestros productos han sido desarrollados y producidos según los estándares más altos utilizando los mejores materiales disponibles.

Las KTM Power Parts están probadas en competencia y garantizan un óptimo rendimiento.

NO SE PUEDE HACER RESPONSABLE A LA KTM POR UN MONTAJE O UN USO INCORRECTO DE ESTE PRODUCTO.

Le rogamos seguir las instrucciones para el montaje.

A fin de garantizar la máxima seguridad y un funcionamiento correcto es imprescindible acudir a un concesionario autorizado de KTM para obtener el mejor asesoramiento técnico e instalar correctamente las KTM PowerParts.

Gracias.

**Lieferumfang:**

- 1x Träger links (1)
- 1x Träger rechts (2)
- 1x Befestigungsblech1 links (3)
- 1x Befestigungsblech1 rechts (3)
- 1x Befestigungsblech2 links (4)
- 1x Befestigungsblech2 rechts (4)
- 1x Querverbinder (5)
- 1x Befestigungsmaterial (6)
 - 2x Distanzbuchse Da:20 Di:12,5 h:8mm (8)
 - 2x Distanzbuchse Da:20 Di:8,4 h:8mm (9)
 - 4x Distanzbuchse Da:20 Di:8,2 h:3mm (10)
 - 4x Distanzbuchse Da:12 Di:8,4 h:5mm (11)
 - 4x Senkkopfschraube M8x30 (12)
 - 4x Senkkopfschraube M8x50 (13)
 - 2x Senkkopfschraube M8x55 (14)
 - 2x Sechskantschraube M6x20 (15)
 - 2x Unterlegscheibe A6,4 (16)
 - 2x Unterlegscheibe A13 (17)
 - 2x Mutter mit Bund M6 (18)
 - 6x Sicherungsring (19)
 - 6x Schnellverschluss (20)

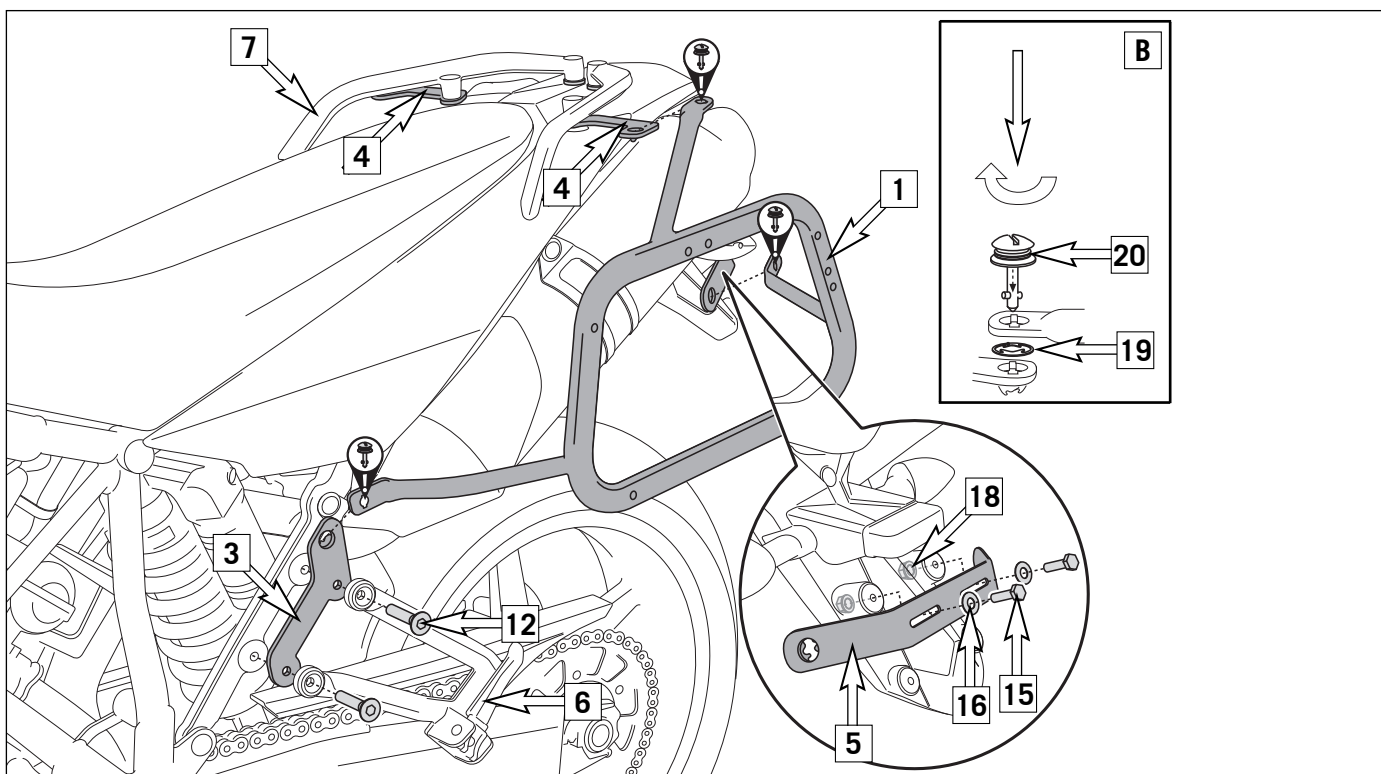

990 SM/SMR

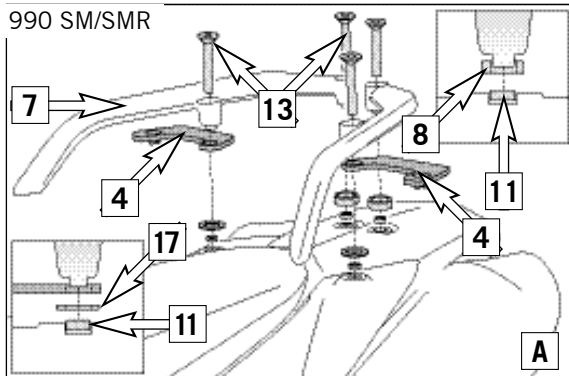
**Montage**

- Schnellverschlüsse auf die Träger montieren (Siehe Bild B)
- Soziusfußrasten (6) links und rechts demontieren.
- Befestigungsblech1 (3) zwischen Soziusfußrasten und Rahmen links und rechts positionieren und Soziusfußrasten links und rechts wieder montieren (25Nm, Loctite 243).
- Querverbinder (5) montieren.

HINWEIS:

Wird ein Nummertafelhalter montiert, so wird dieser mit dem Querverbinder mitverschraubt.

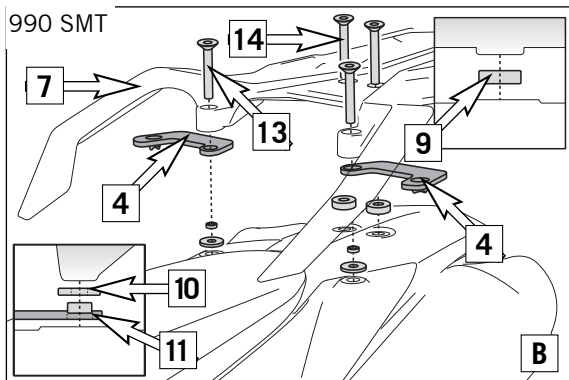

- Gepäckträger (7) demontieren.

HINWEIS:

Original Kabeltülle und Bundbüchsen am Fahrzeug belassen.

- Befestigungsblech2 (4) zwischen Gepäckträger und Kotflügel positionieren und Gepäckträger wieder montieren (25Nm, Loctite 243).

HINWEIS:

Die Montage der Befestigungsbleche2 erfolgt je nach Modell unterschiedlich. Bitte benutzen Sie nur die für das jeweilige Motorradmodell angegebene Teile (Bild A, B und C). Alle nicht angegebenen Teile entfallen.

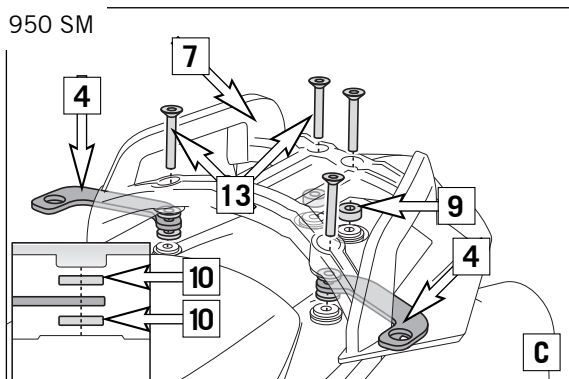

- Träger links (1) und rechts (2) montieren.

HINWEIS:

Zum Befestigen des Trägers den Schnellverschluss drücken und 90° drehen, bis der Verschluss spürbar einrastet.

⚠ ACHTUNG

Prüfen Sie nach 50km alle Verbindungen auf festen Sitz.

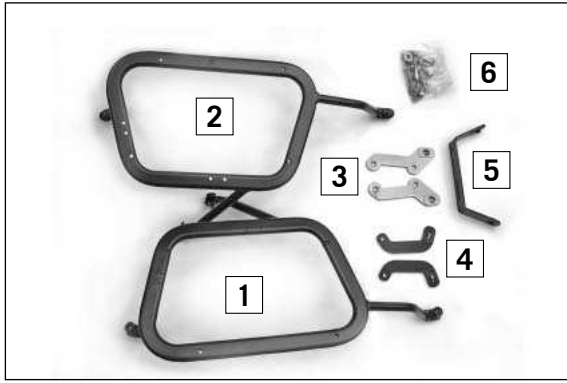

Scope of delivery:

- 1x rack, left (1)
- 1x rack, right (2)
- 1x fixing plate1, left (3)
- 1x fixing plate1, right (3)
- 1x fixing plate2, left (4)
- 1x fixing plate2, right (4)
- 1x cross connector (5)
- 1x set mounting materials (6)
 - 2x spacers Da:20 Di:12.5 h:8mm (8)
 - 2x spacers Da:20 Di:8.4 h:8mm (9)
 - 4x spacers Da:20 Di:8.2 h:3mm (10)
 - 4x spacers Da:12 Di:8.4 h:5mm (11)
 - 4x countersunk screws M8x30 (12)
 - 4x countersunk screws M8x50 (13)
 - 2x countersunk screws M8x55 (14)
 - 2x countersunk screws M6x20 (15)
 - 2x washers A6.4 (16)
 - 2x washers A13 (17)
 - 2x nuts with collar M6 (18)
 - 6x lock rings (19)
 - 6x quick releases (20)

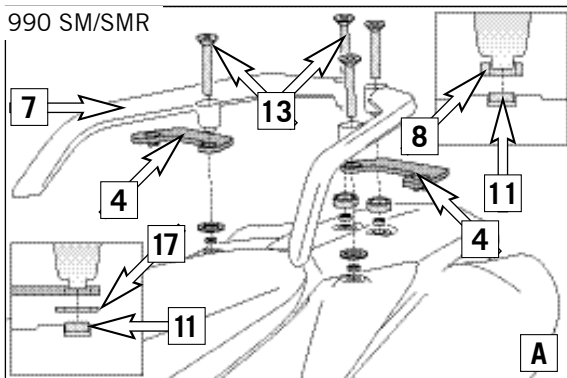
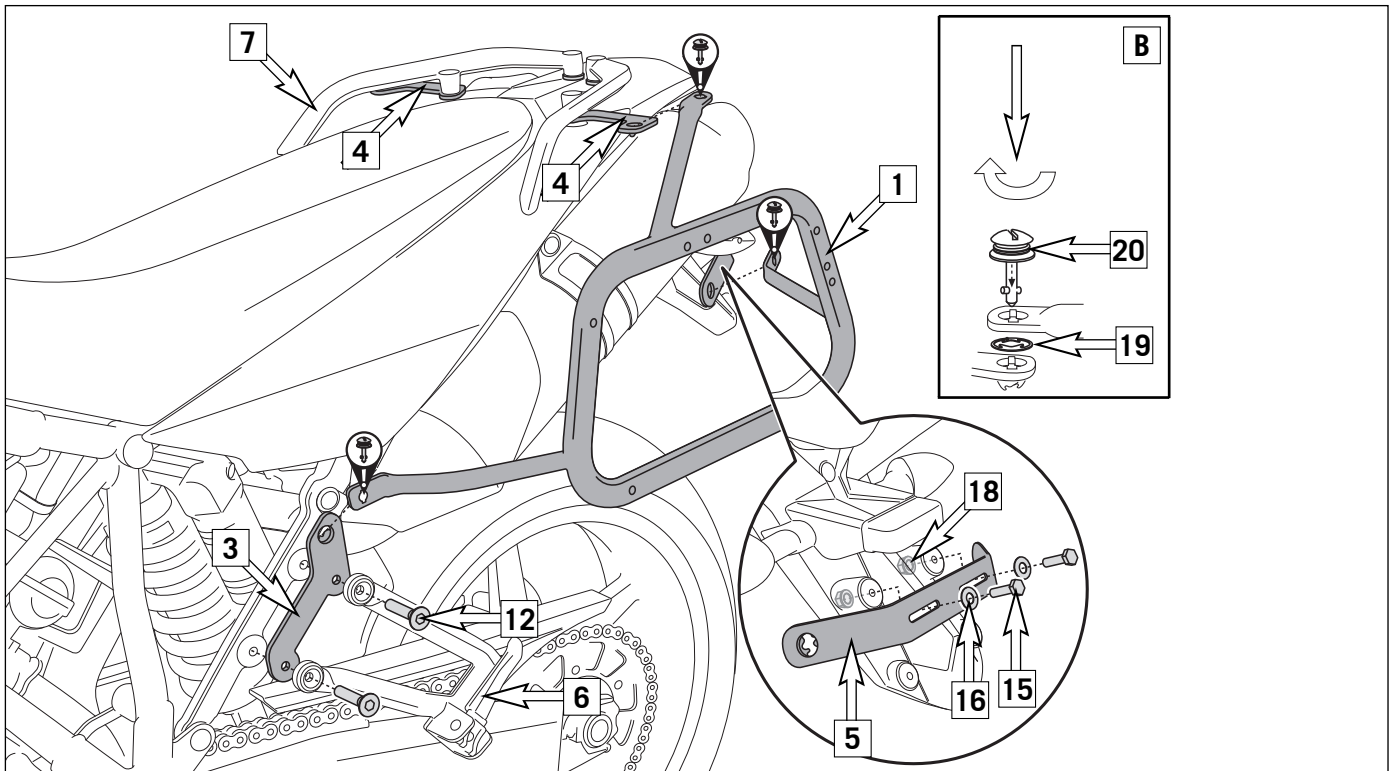

Assembly

- Mount the quick releases on the racks (see Fig. B)
- Remove the passenger foot pegs (6) on the left and right.
- Position the fixing plate1 (3) between the passenger foot peg and rack on the left and right and mount the left and right passenger foot pegs again (25Nm, Loctite 243).
- Mount the cross connector (5).

NOTE:

To mount a license plate holder, screw it on together with the cross connector.

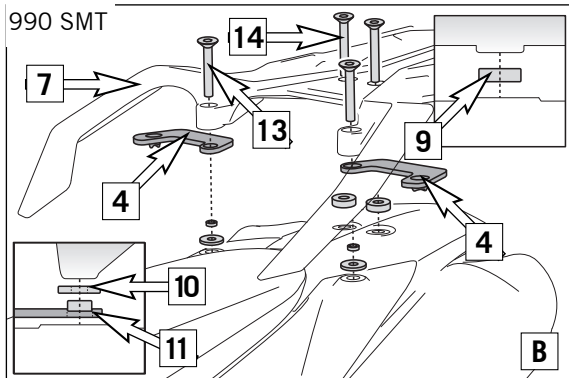

- Remove the luggage rack (7).

NOTE:

Leave the original cable bushing and collar sleeves on the vehicle.

- Position the fixing plate2 (4) between the luggage rack and fender and remount the luggage rack (25Nm, Loctite 243).

NOTE:

Fixing plate2 is mounted by different methods, depending on the particular model. Please use only the parts specified for your particular motorcycle model (Figures A, B and C). All other parts are not be used.

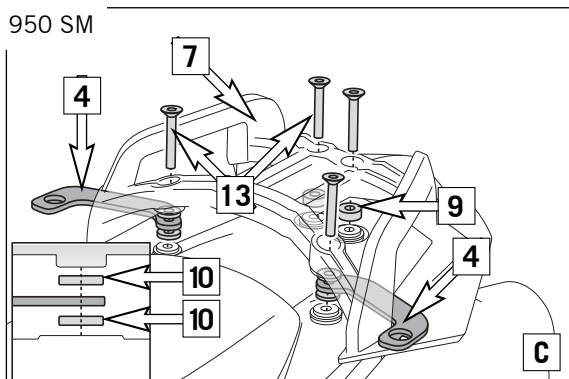

- Mount the left (1) and right (2) racks.

NOTE:

To fix the rack, press the quick release and turn by 90° until the lock engages audibly.

⚠ WARNING

Check that all connections are firm after riding 50km.

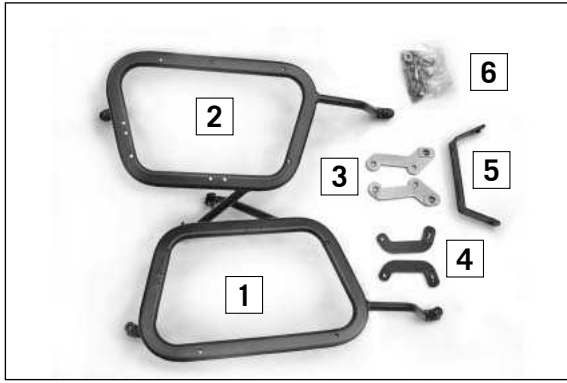

Volume della fornitura:

- N. 1 supporto sinistro (1)
- N. 1 supporto destro (2)
- N. 1 piastrina di fissaggio di tipo 1 sinistra (3)
- N. 1 piastrina di fissaggio di tipo 1 destra (3)
- N. 1 piastrina di fissaggio di tipo 2 sinistra (4)
- N. 1 piastrina di fissaggio di tipo 2 destra (4)
- N. 1 giunto trasversale (5)
- N. 1 sacchetto contenente il materiale di serraggio (6)
 - N. 2 bussole distanziali d.est.:20, d.int.:12,5, h:8 mm (8)
 - N. 2 bussole distanziali d.est.:20, d.int.:8,4, h:8 mm (9)
 - N. 4 bussole distanziali d.est.:20, d.int.:8,2, h:3 mm (10)
 - N. 4 bussole distanziali d.est.:12, d.int.:8,4, h:5 mm (11)
 - N. 4 viti a testa svasata M8x30 (12)
 - N. 4 viti a testa svasata M8x50 (13)
 - N. 2 viti a testa svasata M8x55 (14)
 - N. 2 viti TE M6x20 (15)
 - N. 2 rondelle A6,4 (16)
 - N. 2 rondelle A13 (17)
 - N. 2 dadi con flangia M6 (18)
 - N. 6 anelli di sicurezza (19)
 - N. 6 chiusure rapide (20)

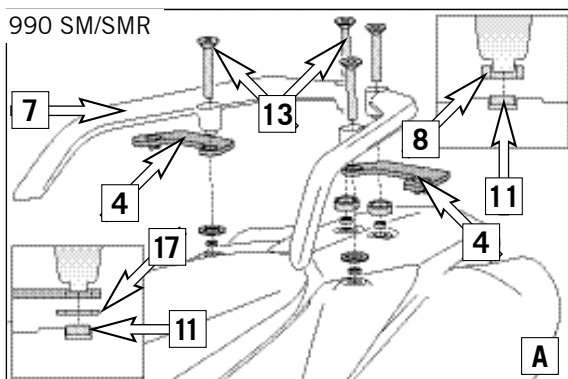
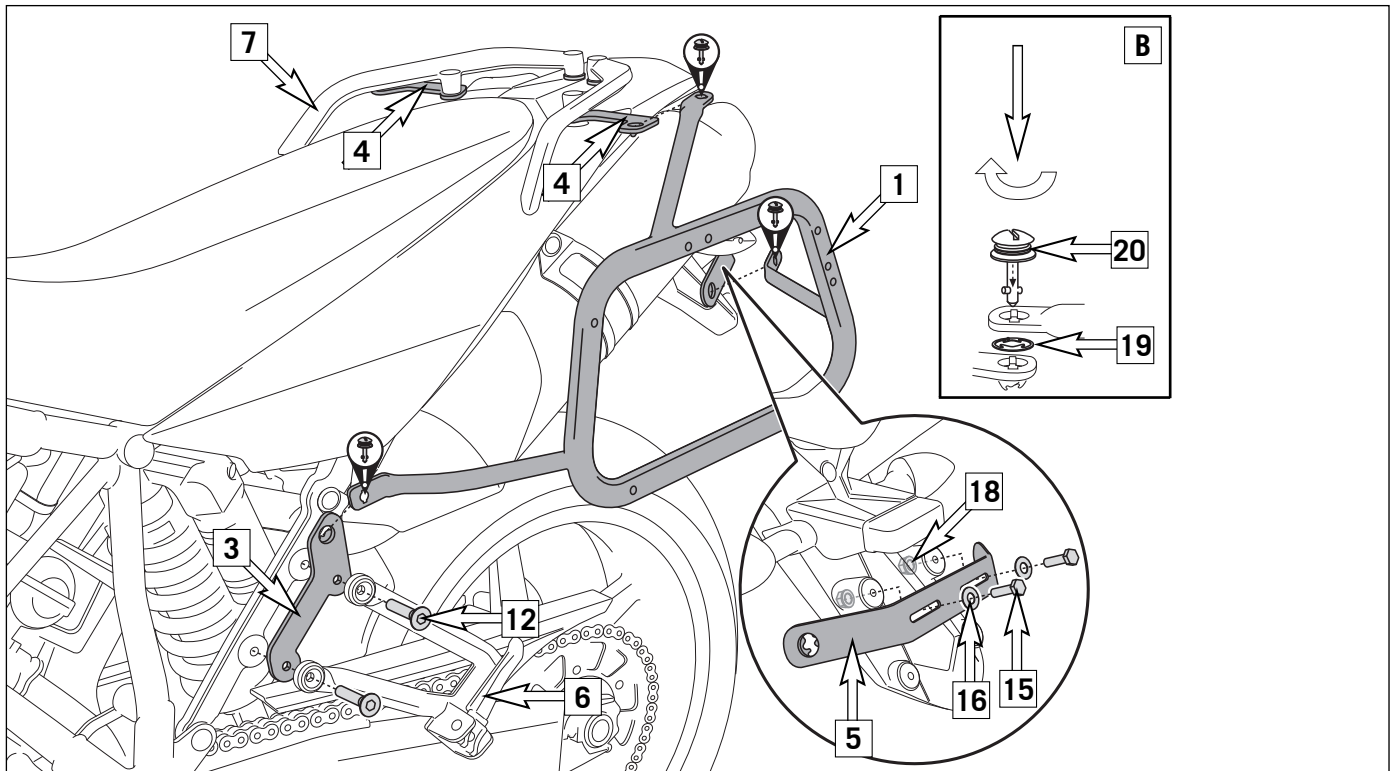

Montaggio

- Montare le chiusure rapide sui supporti (v. figura B)
- Smontare il poggiatesta passeggero (6) di sinistra e destra.
- Posizionare la piastrina di fissaggio di tipo 1 (3) tra il poggiatesta passeggero e il telaio, a sinistra e a destra, e rimontare i due poggiatesta (25 Nm, Loctite 243).
- Montare il giunto trasversale (5).

NOTA:

Se si monta il portatarga, avvitare al giunto trasversale.

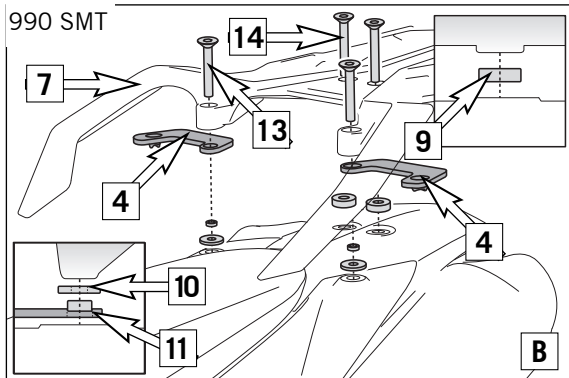

- Smontare il portapacchi (7).

NOTA:

Lasciare sul veicolo il passacavo originale e le bussole flangiate.

- Posizionare la piastrina di fissaggio di tipo 2 (4) tra il portapacchi e il para-fango, quindi rimontare il portapacchi (25 Nm, Loctite 243).

NOTA:

Il montaggio delle piastrine di fissaggio di tipo 2 varia a seconda del modello. Utilizzare esclusivamente i componenti indicati per i rispettivi modelli (figura A, B e C). Tutti i componenti non indicati non servono.

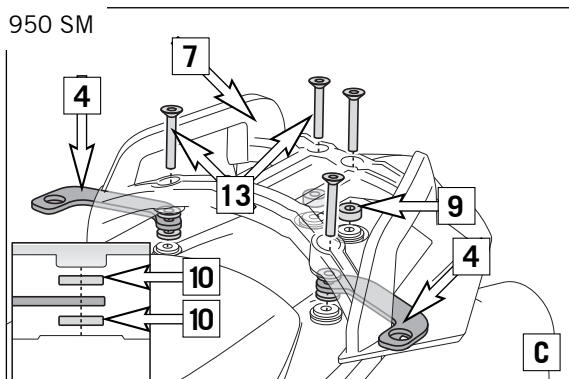

- Montare il supporto di sinistra (1) e di destra (2).

NOTA:

Per fissare il supporto, premere la chiusura rapida e ruotarla di 90°, fino a udirne l'innesto.

⚠ ATTENZIONE

Dopo 50 km controllare che tutti i collegamenti siano ben saldi.

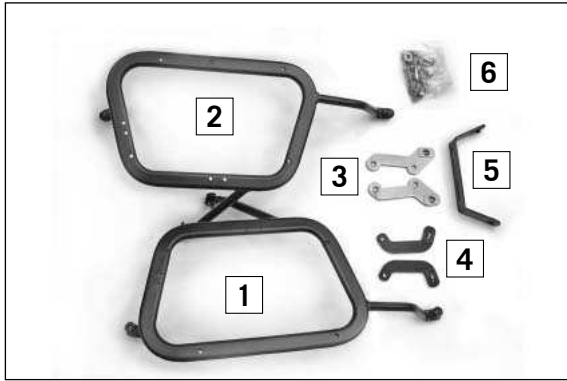

Contenu de la livraison :

- 1x Support de gauche (1)
- 1x Support de droite (2)
- 1x Tôle de fixation1 de gauche (3)
- 1x Tôle de fixation1 de droite (3)
- 1x Tôle de fixation2 de gauche (4)
- 1x Tôle de fixation2 de droite (4)
- 1x Pièce d'ancrage (5)
- 1x Matériau de fixation (6)
 - 2x Bague entretoise Da:20 Di:12,5 h:8mm (8)
 - 2x Bague entretoise Da:20 Di:8,4 h:8mm (9)
 - 4x Bague entretoise Da:20 Di:8,2 h:3mm (10)
 - 4x Bague entretoise Da:12 Di:8,4 h:5mm (11)
 - 4x Vis fraisée M8x30 (12)
 - 4x Vis fraisée M8x50 (13)
 - 2x Vis fraisée M8x55 (14)
 - 2x Vis six pans M6x20 (15)
 - 2x Rondelle de calage A6,4 (16)
 - 2x Rondelle de calage A13 (17)
 - 2x Écrou avec collet M6 (18)
 - 6x Circlips (19)
 - 6x Fixation rapide (20)

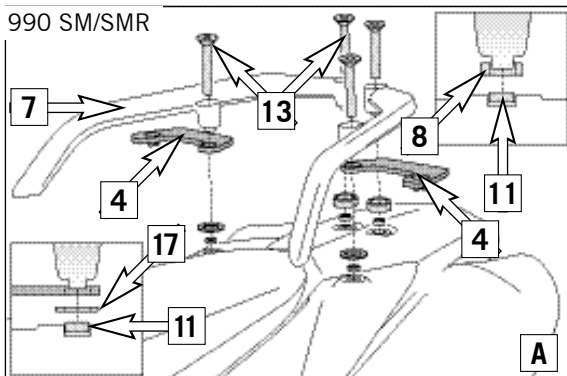
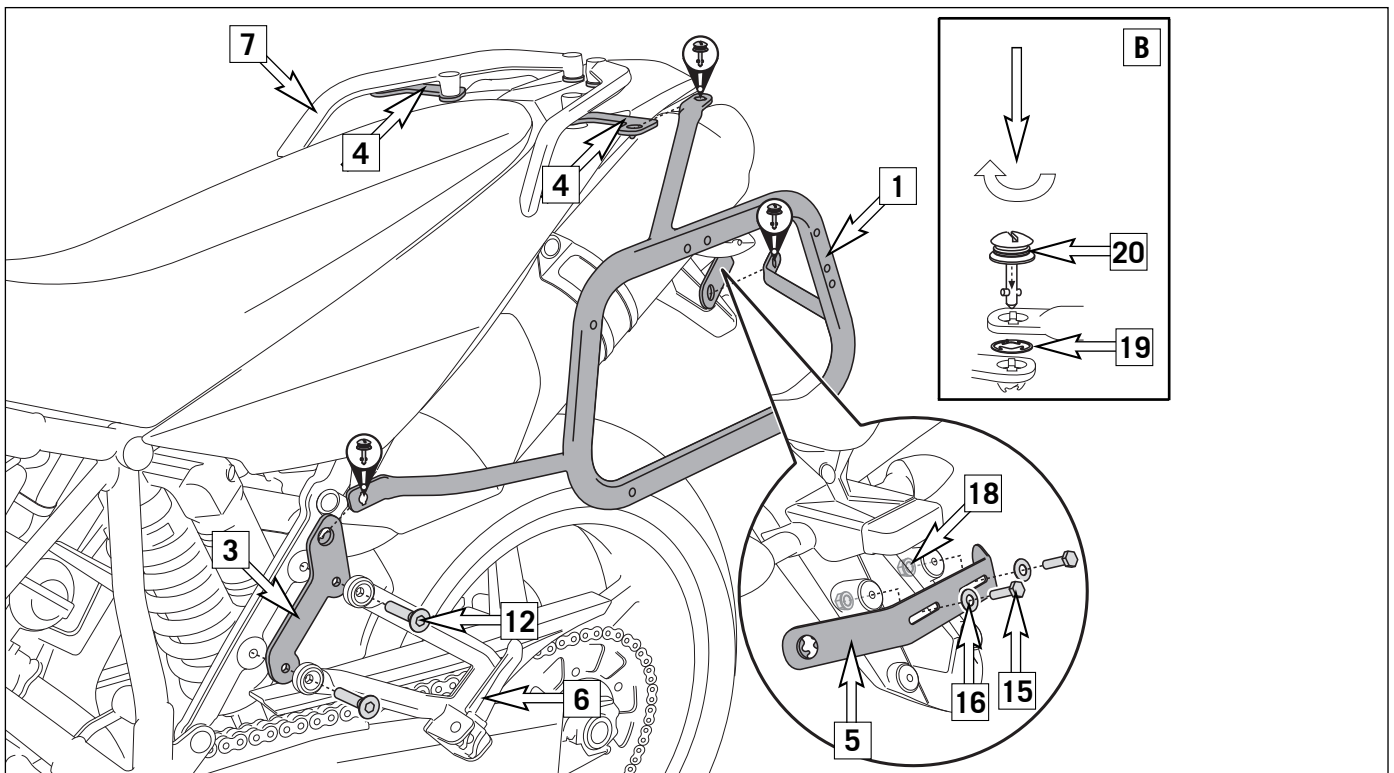

Montage

- Monter les fixations rapides sur les supports (voir fig. B)
- Démontez les repose-pieds passager (6) à gauche et à droite.
- Placer la tôle de fixation1 (3) entre les repose-pieds passager et le cadre à gauche et à droite puis remonter les repose-pieds passager à gauche et à droite (25Nm, Loctite 243).
- Monter la pièce d'ancrage (5).

REMARQUE :

Lorsqu'un support pour plaque de numéro est monté, l'assembler avec la pièce d'ancrage.

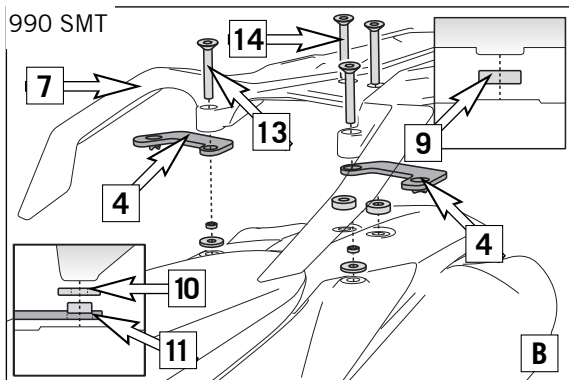

- Démontez le porte-bagage (7).

REMARQUE :

Laissez le passe-câble et les douilles à collet sur le véhicule.

- Placez la tôle de fixation2 (4) entre le porte-bagage et le garde-boue, puis remontez le porte-bagage (25Nm, Loctite 243).

REMARQUE :

Le montage des tôles de fixation2 varie en fonction du modèle de moto.

Utilisez uniquement les pièces spécifiées pour le modèle de moto concerné (Fig. A, B et C). Les pièces non spécifiées ne sont pas requises.

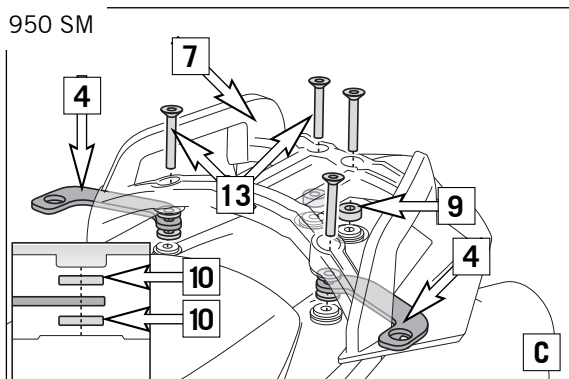

- Support de gauche (1) et de droite (2).

REMARQUE :

Pour la fixation du support, appuyez sur la fixation rapide puis la pivotez de 90° jusqu'à enclenchement perceptible de la fixation.

⚠ ATTENTION

Au bout de 50 km, vérifiez le serrage de tous les assemblages.

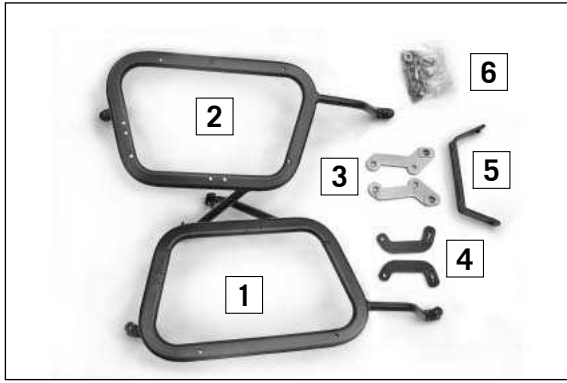

Volumen de suministro:

- 1x Soporte izquierdo (1)
- 1x Soporte derecho (2)
- 1x Plancha de fijación 1 izquierda (3)
- 1x Plancha de fijación 1 derecha (3)
- 1x Plancha de fijación 2 izquierda (4)
- 1x Plancha de fijación 2 derecha (4)
- 1x Elemento de unión transversal (5)
- 1x Material de fijación (6)
 - 2x Casquillo distanciador Da:20 Di:12,5 h:8mm (8)
 - 2x Casquillo distanciador Da:20 Di:8,4 h:8mm (9)
 - 4x Casquillo distanciador Da:20 Di:8,2 h:3mm (10)
 - 4x Casquillo distanciador Da:12 Di:8,4 h:5mm (11)
 - 4x Tornillo de cabeza avellanada M8x30 (12)
 - 4x Tornillo de cabeza avellanada M8x50 (13)
 - 2x Tornillo de cabeza avellanada M8x55 (14)
 - 2x Tornillo hexagonal M6x20 (15)
 - 2x Arandela A6,4 (16)
 - 2x Arandela A13 (17)
 - 2x Tuerca de collarín M6 (18)
 - 6x Anillo de retención (19)
 - 6x Cierre rápido (20)

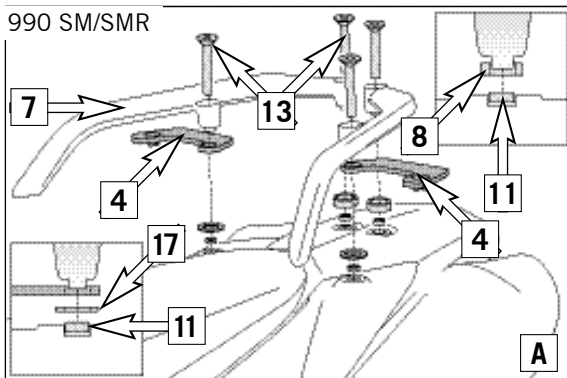
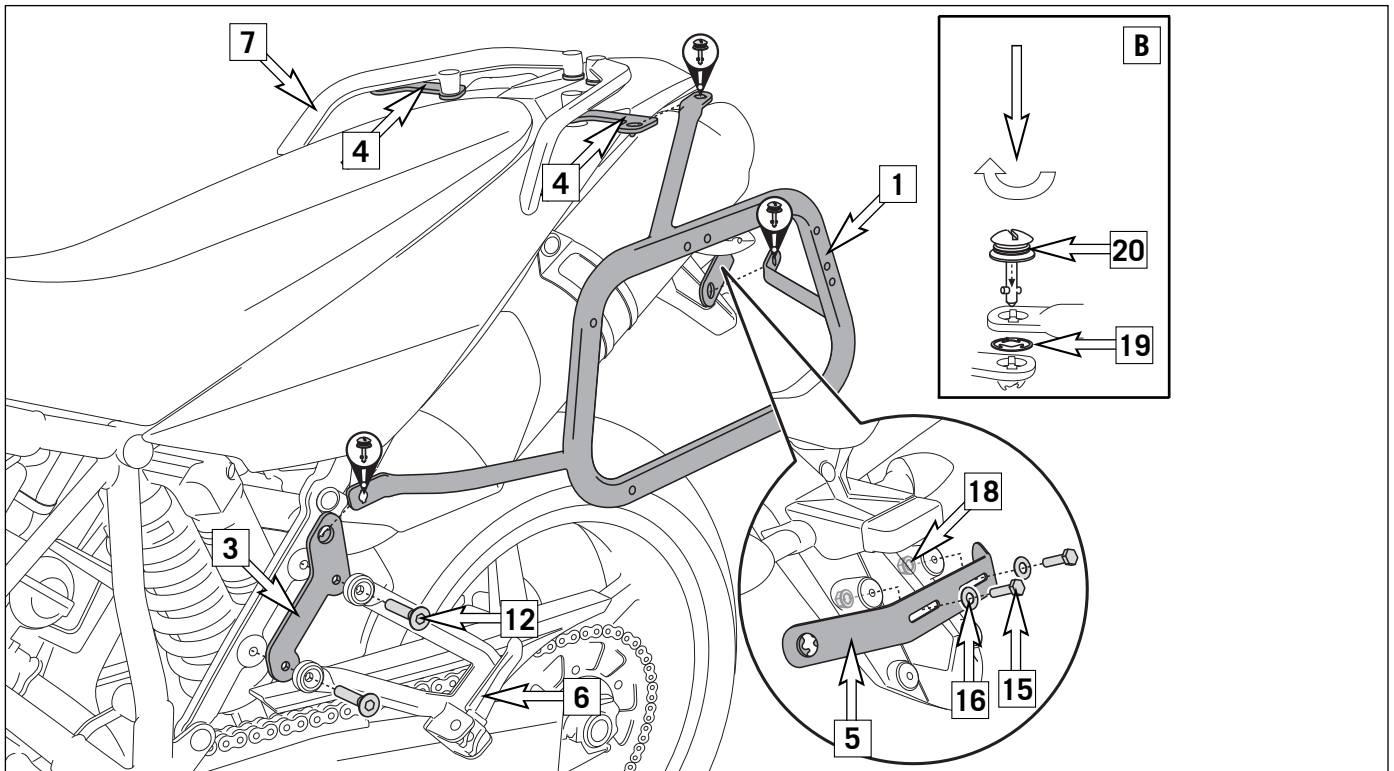

Montaje

- Montar los cierres rápidos en los soportes (véase la figura B)
- Desmontar los reposapiés Sozius (6) a la izquierda y a la derecha.
- Colocar la plancha de fijación 1 (3) entre los reposapiés Sozius y el chasis a la izquierda y la derecha y volver a montar los reposapiés Sozius a ambos lados (25 Nm, Loctite 243).
- Montar el elemento de unión transversal (5).

NOTA:

En caso de instalar un portamatrículas, éste se deberá atornillar al elemento de unión transversal.

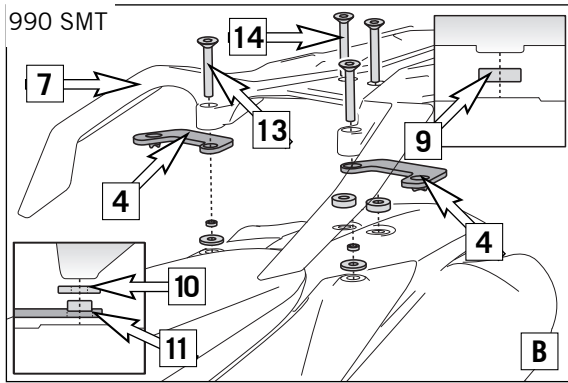

- Desmontar el portaequipajes (7).

NOTA:

Deje en el vehículo la boquilla para cables y los casquillos de collarín.

- Colocar la plancha de fijación 2 (4) entre el portaequipajes y el guardabarros y volver a montar el portaequipajes (25 Nm, Loctite 243).

NOTA:

Dependiendo del modelo, el montaje de las planchas de fijación 2 puede ser diferente. Por favor, utilizar sólo las piezas especificadas para cada modelo de motocicleta (figuras A, B y C). Descartar todas las piezas no especificadas.

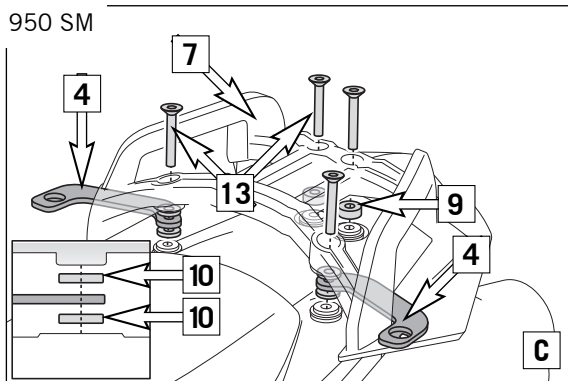

- Montar los soportes izquierdo (1) y derecho (2).

NOTA:

Para fijar el soporte, presionar el cierre rápido y girarlo 90° hasta que enclave de forma audible.

⚠ ATENCIÓN

Al cabo de 50 Km, comprobar que todas las conexiones estén firmes.